

令和4年度 北海道高等学校総合体育大会バレーボール競技大会

予選グループ戦組み合わせ【男子】

6月15日(水)

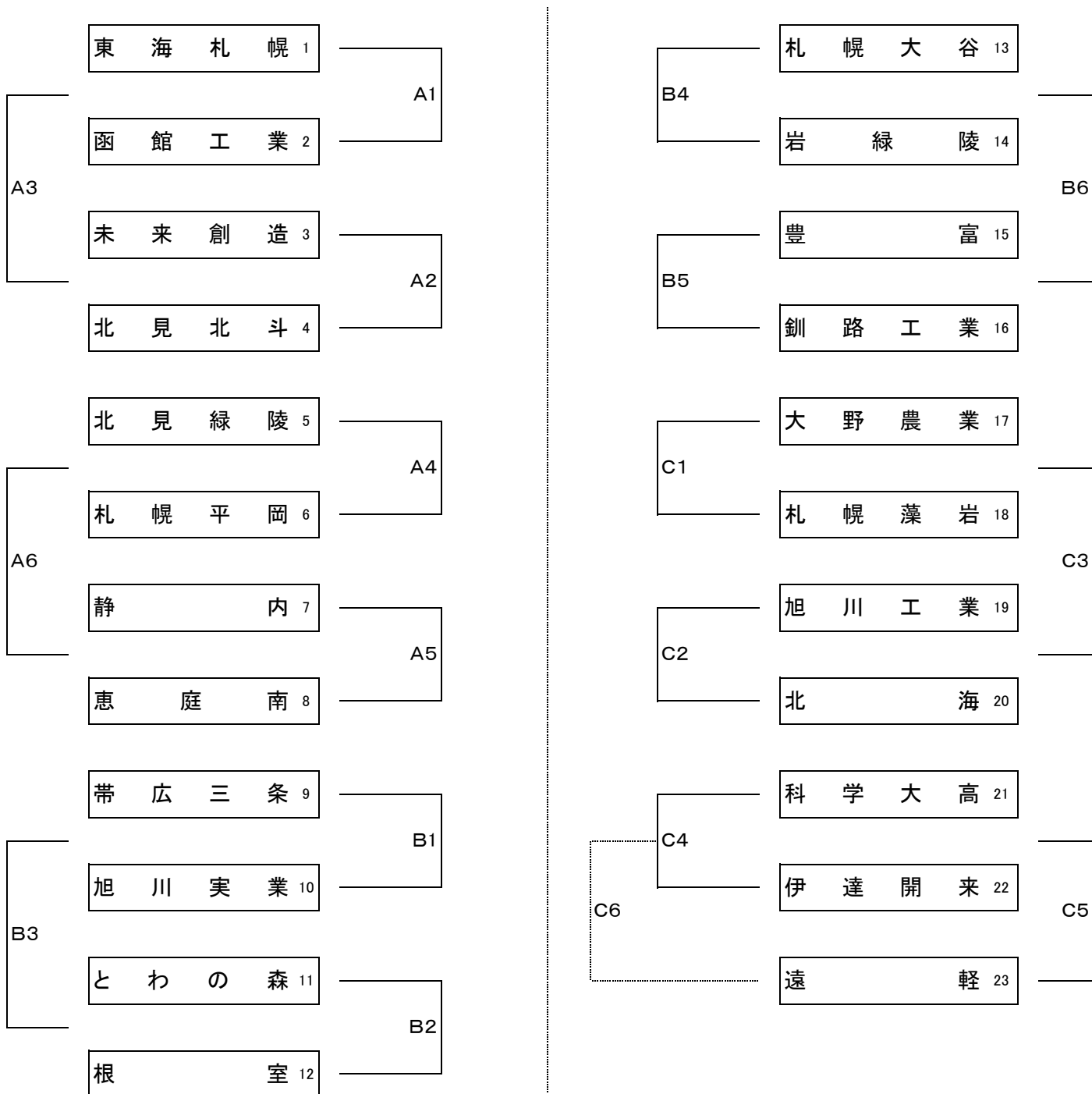

会場:北海道立北見体育センター(A・Bコート) サンライフ北見(Cコート)

令和4年度 北海道高等学校総合体育大会バレーボール競技大会

予選グループ戦組み合わせ【女子】

6月15日(水)

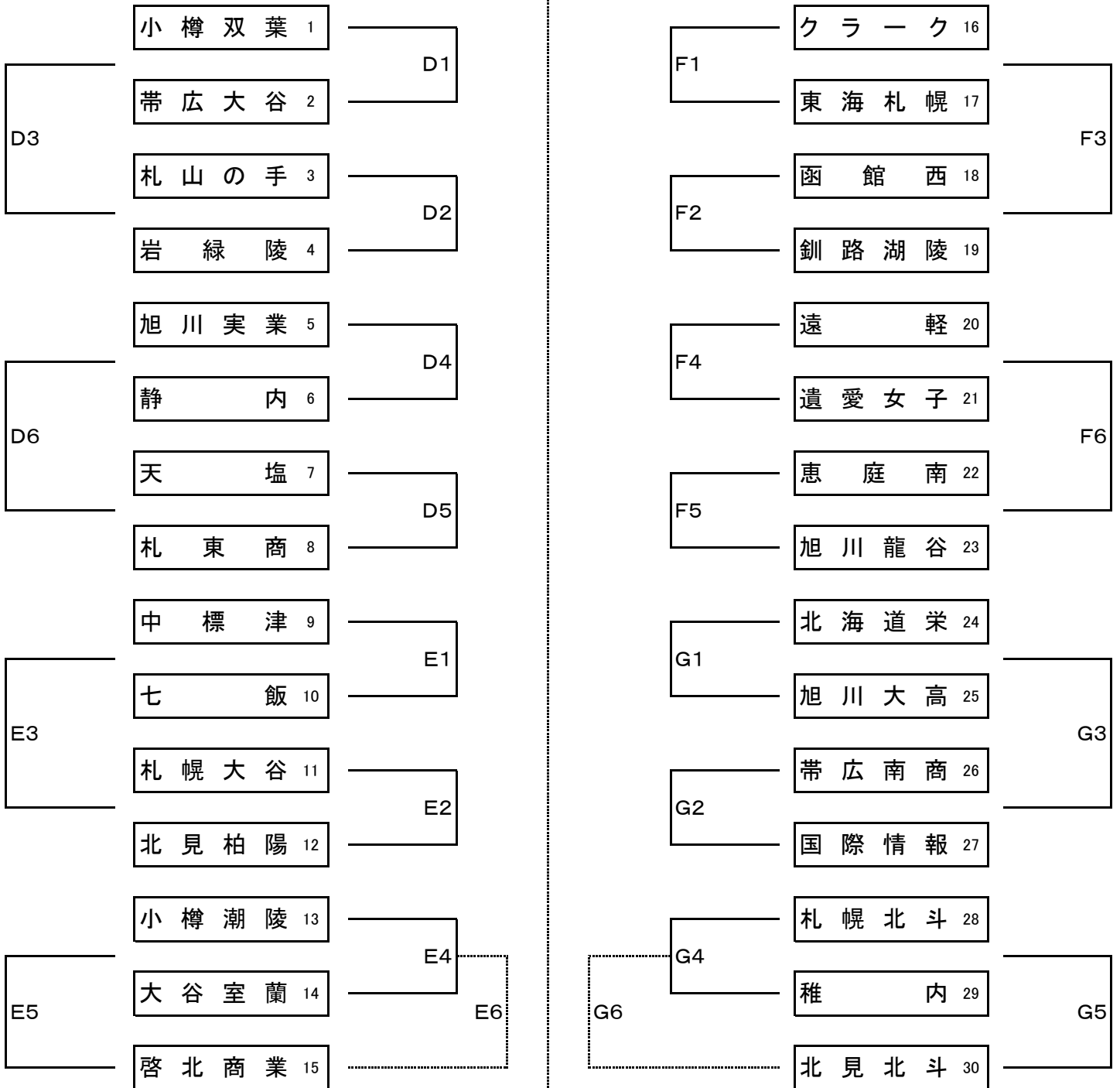

会場:北見市立体育センター(D・Eコート)

北海道北見北斗高等学校体育館(F・Gコート)